



D·M·C®

DOLLFUS MIEG & CIE
FONDÉE EN 1746



MODÈLE
JUNE
FACILE



NATURA
JUST COTTON

TAILLES
S - M - L

JUNE

TRICOT

FACILE

TAILLE	S	M	L	
Tour de poitrine	81/86	91/97	102/107	cm
Largeur	78	86	92	cm
Hauteur totale	49	50	53	cm
Fil* : DMC Natura Just Cotton - réf. 302				
Couleur (A) : N53 	4	4	5	50 g
Couleur (B) : N35 	1	1	1	50 g



* La quantité de fil est calculée sur une moyenne en travaillant le fil indiqué et un échantillon identique.

Fournitures

Aiguilles n°3,5 - réf. U1754/35

Aiguille à laine - réf. 6135/5

1 marqueur de mailles

ÉCHANTILLON ET AIGUILLES

En point de riz : 10 x 10cm = 23 m x 32 rgs

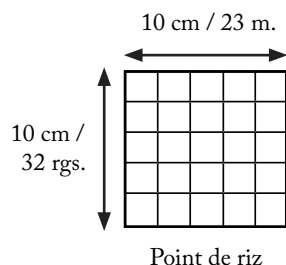

Contrôlez votre échantillon – si moins de mailles prendre des aiguilles plus fines, si plus prendre des aiguilles plus grosses.
IL EST IMPORTANT DE TRICOTER UN ÉCHANTILLON IDENTIQUE POUR UN RESULTAT OPTIMAL

Indications de taille

Les explications se réfèrent à la première taille. Les chiffres entre parenthèses se réfèrent à des tailles plus grandes. S'il n'y a qu'un seul chiffre, cela signifie qu'il est valable pour toutes les tailles.

DIMENSIONS DES PIÈCES

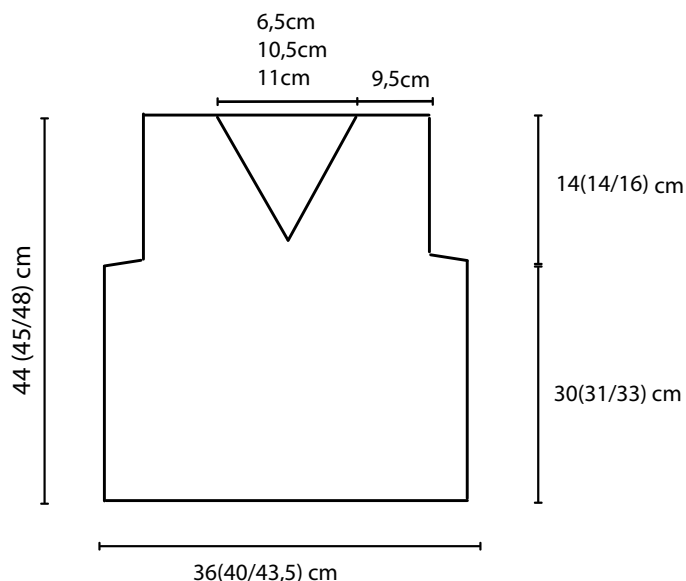

POINTS ET ABRÉVIATIONS

Côtes 1/1

1^{er} rg : 1 m.end, 1 m.env

Rgs suiv : tric les mailles comme elles se présentent.

Point de riz

1^{er} rg : 1 m.end, 1 m.env

Rgs suiv : tric les m.env à l'endroit et m.end à l'envers.

m.end : maille endroit.

m.env : maille envers.

augm : augmentation (augmenter) : tricoter dans le brin avant et arrière de la même maille.

2 m.end.ens : tric deux m à l'endroit ensemble.

2 m.env.ens : tric deux m à l'envers ensemble.

surj.s : glisser 1 m, tric 1 m. end, passer la m.glissée par-dessus la m tricotée.

INSTRUCTIONS

DOS

Monter 83 (92:100) m avec le col. A et tricoter en côtes 1/1 dans la séquence couleur suivante :

- 4 rgs avec le col. A.
- 2 rgs avec le col. B.
- 2 rgs avec le col. A.
- 2 rgs avec le col. B.
- 2 rgs avec le col. A.

Continuer en pt de riz avec le col. A jusqu'à une hauteur totale de 15 cm. Finir avec un rg sur l'env.

Rgs avec augmentations :

1^{er} rg : 1 augm, tric en pt de riz jusqu'à la dernière m, 1 augm.

2^{ème} au 10^{ème} rg : tric en pt de riz.

Répéter les rgs 1 à 10 encore deux fois. On obtient 89 (98:106) m.

Continuer tout droit en pt de riz jusqu'à une hauteur totale de 30 (31:33) cm. Finir avec un rg sur l'env.

EMMANCHURES

1^{er} et 2^{ème} rg : rabattre 4 (4:5) m et finir en motif. Il reste 81 (90:96) m.

3^{ème} et 4^{ème} rg : rabattre 3 m et finir en motif.

5^{ème} et 6^{ème} rg : rabattre 2 m et finir en motif.

7^{ème} et 8^{ème} rg : rabattre 1 m et finir en motif.

9^{ème} au 13^{ème} rg : en pt de riz.

14^{ème} rg : 2 m.end.ens, en pt de riz jusqu'aux 2 dern m, 2 m.end.ens. Il reste 67 (76:79) m.

Répéter les rgs 9 à 14 encore 4 fois. Il reste 59 (68:71) m.

Continuer en pt de riz jusqu'à une hauteur de 44 (45:48) cm. Finir avec un rg sur l'env.

ENCOLURE ET ÉPAULES

Tricoter 22 (22:23) m en pt de riz, rabattre 15 (24:30) m, tricoter en pt de riz jusqu'à la fin.

À partir d'ici, continuer chaque côté séparément.

Côté gauche

1^{er} et 3^{ème} rg : en pt de riz.

2^{ème} et 4^{ème} rg : rabattre 3 m, finir en pt de riz.

Continuer en pt de riz jusqu'à une hauteur totale de 49 (50:53) cm. Finir avec un rg sur l'env.

Puis rabattre pour l'épaule :

1^{er} rg : en pt de riz

2^{ème} rg : rabattre 8 m, finir en pt de riz.

3^{ème} rg : rabattre les m rest.

Avec côté env vers vous, reprendre le fil et tricoter les 22 (22/23) m restantes comme suit :

Côté droit

1^{er} et 3^{ème} rg : rabattre 3 m et finir en pt de riz.

2^{ème} rg : en pt de riz.

Continuer en pt de riz jusqu'à une hauteur de 49 (50:53) cm. Finir avec un rg sur l'env.

Puis coté épaule :

1^{er} rg : rabattre 8 m et finir en pt de riz.

2^{ème} rg : en pt de riz.

3^{ème} rg : rabattre les m rest.

DEVANT

Monter 83 (91:99) m avec le col. A et tricoter en côtes 1/1 dans la séquence couleur suivante :

- 4 rgs avec le col. A.
- 2 rgs avec le col. B.
- 2 rgs avec le col. A.
- 2 rgs avec le col. B.
- 2 rgs avec le col. A.

Continuer en pt de riz avec le col. A jusqu'à une hauteur de 15 cm. Finir avec un rg sur l'env.

Puis tricoter en augm :

1^{er} rg : 1 augm, en pt de riz jusqu'à la dern m, 1 augm.

2^{ème} au 10^{ème} rg : en pt de riz.

Répéter les rgs 1 à 10 encore deux fois. On obtient 89 (97:105) mailles.

Continuer tout droit en pt de riz jusqu'à une hauteur totale de 29 (30:32) cm. Finir avec un rg sur l'env.

Tricoter 44 (48:52) m en pt de riz, rabattre la m suivante, finir en pt de riz. Continuer les deux parties séparément.

Côté droit

1^{er} rg (côté env.), 2^{ème} et 3^{ème} rg: en pt de riz.

4^{ème} rg : 2 m.end.ens et finir en pt de riz.

5^{ème} rg : rabattre 4(4:5) m et finir en pt de riz.

6^{ème} rg : en pt de riz.

7^{ème} rg : rabattre 3 m et finir en pt de riz.

8^{ème} rg : 2 m.end.ens et finir en pt de riz.

9^{ème} rg : rabattre 2 m et finir en pt de riz.

10^{ème} rg : en pt de riz.

11^{ème} rg : rabattre 1 m et finir en pt de riz.

12^{ème} rg : 2 m.end.ens et finir en pt de riz.

13^{ème} et 14^{ème} rg : en pt de riz.

15^{ème} rg : 2 m.end.ens et finir en pt de riz.

Répéter les rgs 12 à 15 encore 4 fois.

32^{ème} rg : 2 m.end.ens et finir en pt de riz.

33^{ème} au 35^{ème} rg : en pt de riz.

Répéter les rgs 32 à 35 jusqu'à ce qu'il reste 16 m sur l'aig.

Continuer tout droit en pt de riz jusqu'à une hauteur de 49 (50:53) cm. Finir avec un rg sur l'end.

Épaule :

1^{er} rg : rabattre 8 m et finir en pt de riz.

2^{ème} rg : en pt de riz.

3^{ème} rg : rabattre les m rest.

Avec le côté env vers vous reprendre le fil et tricoter les 44 (48/52) m restantes comme suit :

Côté gauche

1^{er} et 2^{ème} rg : tric en pt de riz.

3^{ème} rg : 2 m.end.ens et finir en pt de riz.

4^{ème} rg : rabattre 4(4:5) m et finir en pt de riz.

5^{ème} rg : en pt de riz.

6^{ème} rg : rabattre 3 m et finir en pt de riz.

7^{ème} rg : 2 m.end.ens et finir en pt de riz.

8^{ème} rg : rabattre 2 m et finir en pt de riz.

9^{ème} rg : en pt de riz.

10^{ème} rg : rabattre 1 m et finir en pt de riz.

11^{ème} rg : 2 m.end.ens et finir en pt de riz.

12^{ème} et 13^{ème} rg : en pt de riz.

14^{ème} rg : 2 m.end.ens et finir en pt de riz.

Répéter les rgs 11 à 14 encore 4 fois.

31^{ème} rg : 2 m.end.ens et finir en pt de riz.

32^{ème} au 34^{ème} rg : en pt de riz.

Répéter les rgs 31 à 34 jusqu'à ce qu'il reste 16 m sur l'aig.

Continuer tout droit en pt de riz jusqu'à une hauteur de 49 (50:53) cm. Finir avec un rg sur l'env.

Épaule :

1^{er} rg : rabattre 8 m et finir en pt de riz.

2^{ème} rg : en pt de riz.

3^{ème} rg : rabattre les m restantes.

FINITIONS ET ASSEMBLAGE

Coudre l'épaule gauche.

BORD D'ENCOLURE

Du côté droit et en commençant à l'épaule droite du dos, relever et tricoter à l'end 120 (134:142) m autour de l'encolure (placer un marqueur pour identifier la maille centrale).

Puis tricoter en côtes 1/1 comme suit :

1^{er} rg : avec le col. A.

2^{ème} rg : avec le col. B, jusqu'à 2 mailles de la m centrale, 1 surj.s, 1 m.end, 2 m.end.ens, finir en côtes.

3^{ème} rg : avec le col. B.

4^{ème} rg : avec le col.A, jusqu'à 2 mailles de la m centrale, 1 surj.s, 1 m.end, 2 m.end.ens, finir en côtes.

5^{ème} rg : avec le col. A.

Répéter les rgs 2 à 5 encore une fois.

Rabattre les m comme elles se présentent.

Coudre l'épaule droite.

BORD D'EMMANCHURE

Avec le col. A, relever et tric à l'end 106 (106/112) m les m de l'emmanchure.

Tricoter en côtes 1/1 comme suit :

1 rg avec le col. A.

2 rgs avec le col. B.

2 rgs avec le col. A.

2 rgs avec le col. B.

2 rgs avec le col. A.

Rabattre en côtes.

Répéter pour l'autre emmanchure.

Coudre les côtés et les bords en côtes. Rentrer les fils et épingle l'ouvrage aux dimensions indiquées. Humidifier et laisser sécher à l'air libre.





MODÈLE ISSU DU CATALOGUE MAMAN ET MOI - RÉF. 15823/1 - ©2022

Photographie : Marc Barral Baron