



















BABY
HEY

EDAD / TALLA - ETÀ / TAGLIA IDADE / TAMANHO		0-3 meses mesi	3-6 meses mesi	6-9 meses mesi	9-12 meses mesi	12-18 meses mesi	18-24 meses mesi	
Ancho de cadera / Larghezza anche / Largura da anca		42	46	48	50	52	54	cm
Longitud a la entrepierna / Altezza pagliacetto / Altura das pernas		17	18	18	19	20	21	cm
Altura total / Altezza totale / Altura total		19	20	20	22	23	24	cm
Ancho cintura / Larghezza girovita / Largura da cintura		42	45	47	48	49	51	cm
Abertura de pierna / Larghezza gambe / Abertura de perna		18	18	19	19	20	21	cm
Hilo* / Filato* / Fio*: DMC Natura Just Cotton ref. 302								
Col. / Cor (A): N02		1	1	1	2	2	2	50 g
Col. / Cor (B): N100		1	1	1	1	1	1	50 g
Col. / Cor (C): N25		1	1	1	1	1	1	50 g
Col. / Cor (D): N82		1	1	1	1	1	1	50 g
Botones / Bottoni / Botões		2	2	2	2	2	2	50 g
GORRO / CAPPELLO	Para adaptarse a la cabeza de un bebé / niño de tamaño medio para la edad indicada Adatto alla testa di un neonato/bambino di taglia media per l'età indicata Adapta-se à cabeça de um bebé / criança de tamanho médio para a idade indicada							
Col. / Cor (A): N02		1	1	1	1	1	1	50g
Col. / Cor (B): N100		1	1	1	1	1	1	50g
Col. / Cor (C): N82		1	1	1	1	1	1	50g
	Para adaptarse a la cabeza de un bebé / niño de tamaño medio para la edad indicada Adatte ai piedi di un neonato di taglia media per l'età indicata. Adapta-se ao pé de um bebé / criança de tamanho médio para a idade indicada							
ZAPATOS / SCARPINE / SAPATOS		0-6 m		6 - 12 m		12 - 24 m		
Col. / Cor (A): N02		1		1		1		
Botones / Bottoni / Botões		2		2		2		

* Promedio de ovillos requeridos cuando se usa el hilo y la tensión indicados.

* Numero medio di gomitoli necessari quando si usa il filato e la tensione indicati.

* Quantidade média de novelos necessários quando se usa o fio e a amostra indicados.

Material adicional

Guardapuntos (disponibles en el neceser accesorios de tricot U1886)
 Aguja lanera DMC – ref. 6135/5

Occorrente

Spille raccogli maglie (disponibili nella Trousse Accessori Maglia DMC ref. U1886)
 Ago per lana DMC – ref. 6135/5

Material adicional

Alfinete para malhas (disponível no estojo de acessórios de tricô U1886)
 Agulha para lã DMC – ref. 6135/5

MUESTRA / CAMPIONE / AMOSTRA

A punto jersey / Maglia rasata / Ponto jersey

Agujas tricot / Ferri / Agulhas tricô : 4mm Bambù U1754/4
 Rose Gold U1952/4

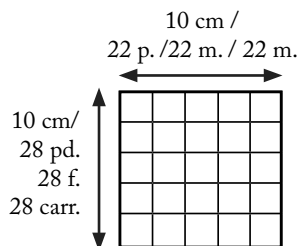

Punto de arroz / Grana di riso/ Ponto de arroz

Agujas tricot / Ferri / Agulhas tricô : 4mm Bambù U1754/4
 Rose Gold U1952/4

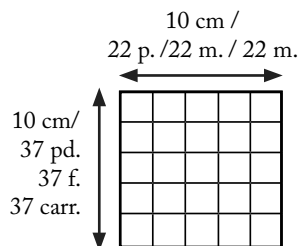

Comprueba tu tensión – si te salen menos puntos usa unas agujas más finas, si te salen más usa unas agujas más gruesas.

ES FUNDAMENTAL TRABAJAR CON LA TENSION INDICADA PARA UN RESULTADO ÓPTIMO.

Controllare la tensione: se si ottiene un minor numero di maglie, usare ferri più sottili, se invece sono di più, usare ferri più grossi.

È ESSENZIALE LAVORARE CON LA TENSIONE INDICATA PER OTTENERE UN BUON RISULTATO.

Confirme a sua amostra. Se obtiver menos malhas, use umas agulhas mais finas; se obtiver mais malhas, use umas agulhas mais grossas.

É IMPORTANTE TRABALHAR COM A AMOSTRA INDICADA PARA UM BOM RESULTADO.

**MEDIDAS DE LA PRENDA / DIMENSIONI CAPO / MEDIDAS DA PEÇA**

A 42 [46:48:50:52:54] cm
 B 17 [18:18:19:20:21] cm
 C 19 [20:20:22:23:24] cm
 D 42 [45:47:48:49:51] cm
 E 18 [18:19:19:20:21] cm
 F 34 [35:35:35:36:37] cm

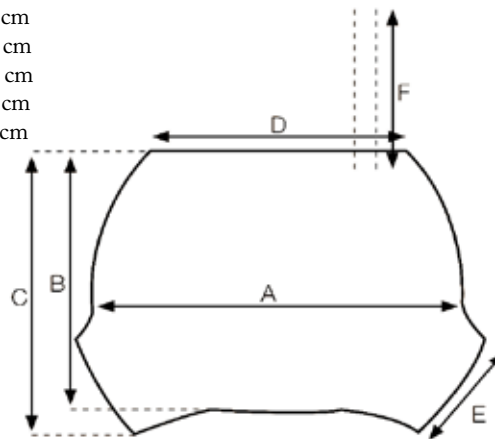
**Indicaciones de las tallas**

Las explicaciones se refieren a la primera talla. Las cifras entre paréntesis se refieren a las tallas más grandes. Si viene indicada una sola cifra, significa que vale para todas las tallas.

Indicazione delle Taglie

Le istruzioni sono fornite per la prima taglia. Le cifre tra parentesi si riferiscono alle taglie più grandi. Se viene indicata una sola cifra, significa che vale per tutte le taglie.

Indicações dos tamanhos

As explicações referem-se ao primeiro tamanho. Os números entre parêntesis referem-se aos tamanhos maiores. Se se indicar apenas um número, significa que vale para todos os tamanhos.



SP

PUNTOS UTILIZADOS

Punto de arroz

Todas las vueltas:

* 1d, 1r, rep desde * hasta que quede 1p, 1d.

Punto jersey (P-J)

Vuelta 1: derecho.

Vuelta 2: revés.

Rep estas 2 vueltas.

Elástico 1x1

Vuelta 1: * 1d, 1r, rep desde * hasta que quede 1p, 1d.

Vuelta 2: 1r, *1d, 1r, rep desde * hasta el final. Rep estas 2 vueltas.

ABREVIATURAS

0 – sin puntos, veces o vueltas

2pjd – 2 puntos tejidos juntos del derecho

2pjr – 2 puntos tejidos juntos del revés

aum – aumentar/aumento: Aumentamos tejiendo el mismo punto por delante y por detrás; en el LD primero del derecho y sin soltar el punto lo volvemos a tejer por la hebra de detrás; en el LR primero del revés y sin soltar el punto lo tejemos por la hebra de detrás.

cm – centímetros

cont – continuación

D – color D

d – derecho

Desl1d – deslizar 1p como si se tejiera del derecho

Desl1r – deslizar 1p como si se tejiera del revés

disim – disminuir/disminución: Hacemos disminución tejiendo 2 puntos juntos del derecho en las vueltas del derecho, y del revés en las vueltas del revés.

H – echar hebra

LD – lado derecho

LR – lado revés

p(s) – punto(s)

P-J: Punto jersey

r – revés

rep – repetir

ret – tejer por la parte de detrás del punto

v(s) – vuelta(s)

Aum 1p a cada lado para la abertura de las piernas

Sig vuelta (LD). Aum 1p, continuar tejiendo hasta que queden 2ps, aum en el sig punto, 1d.

REALIZACIÓN

RANITA (x 2)

Segunda abertura de las piernas (LR en la espalda y LD en el delantero)

Con el color A y agujas de 4mm, montar 2ps.

Vuelta 1. Tejer todo del derecho.

Vuelta 2. Aum 1p, 1r. 3ps.

Vuelta 3. Aum en los siguientes 2ps, 1d. 5ps.

Vuelta 4. 3r, aum en el sig p, 1r. 6ps.

Vuelta 5. Aum 1p, del derecho hasta que queden 2ps, aum, 1d. 8ps.

Vuelta 6. Tejer del revés hasta que queden 2 [2:2:0:0] ps, (aum en el sig p, 1r), 1 [1:1:0:0] vez. 9 [9:9:8:8] ps.

Para las tallas 9-12 meses, 12-18 meses, 18-24 meses: Rep la vuelta 5 otra vez, y luego una vuelta del revés. 10ps.

Para todas las tallas (*)

Dejar estos 9 [9:9:10:10:10] ps en espera en un guardapuntos.

Primera abertura de las piernas (LD en la espalda y LR en el delantero)

Trabajar como en la segunda abertura de las piernas hasta (*), tejiendo los aumentos al contrario de cómo los hemos tejido en la segunda abertura de las piernas.

Unir las dos aberturas

Tejer los 9 [9:9:10:10:10] ps de la primera abertura de las piernas de la siguiente forma: aum en el primer p, 8 [8:8:9:9:9]d, montar 13 [15:17:17:19:21] ps y tejer los 9 [9:9:10:10:10] ps en espera en un guardapuntos de la segunda abertura de la siguiente forma: 7 [7:7:8:8:8]d, aum en el siguiente p, 1d. 33 [35:37:39:41:43] ps.

Siguiente vuelta. Todos los ps del revés.

Tejer 2 vs en P-J, aumentando 1p a cada lado en la primera vuelta. 35 [37:39:41:43:45] ps.

Tejer 2 vs en punto de arroz, aumentando 1p a cada lado en la primera vuelta.

37 [39:41:43:45:47] ps.

Tejer 3 vs en P-J aumentando 1p a cada lado, y luego aumentar otra vez después de 0 [2:2:2:2:0] vueltas. 39 [43:45:47:49:49] ps.

Cambiar a color B, y tejer 1 vuelta del revés.

Después continuar:

Siguiente vuelta. (Aum en el primer p), 1 [1:0:1: 0:1] vez, * 1d, 1r, rep desde * hasta que queden 2 [2:0:2:0:2] ps, (aum en el siguiente p, 1d), 1 [1: 0: 1:0:1] vez.

41 [45:45:49:49:51] ps.

Tejer 5 vs más en punto de arroz, aumentando 1p a cada lado otra vez después de 4 [4:2:4:2:4] vueltas, incorporando los ps aumentados a la secuencia de punto de arroz. 43 [47:47:51:51:53] ps.

Con el color A, tejer 2 vueltas en P-J, aumentando 1p a cada lado en la vuelta 0 [0:1:0:1:0]. 43 [47:49:51:53:53] ps.

Tejer 4vs en punto de arroz, aumentando 1p a cada lado en la vuelta 1 [1:3:1:3:1], incorporar los aumentos a la secuencia de punto de arroz. 45 [49:51:53:55:55] ps.

Tejer 3 vs en P-J aumentando 1p a cada lado en la vuelta 1 [1:3:1:3:1]. 47 [51:53:55:57:57] ps.

Cambiar a color C, tejer 1 vuelta del revés y después, tejer 4 vs en punto de arroz, aumentando 1p a cada lado en la vuelta 0 [0:0:0:0:1]. 47 [51:53:55:57:59] ps.

Cambiar a color A y tejer 4 vs en P-J, 2 vs en punto de arroz y 3 vs en P-J.

Cambiar a color D y tejer 1 v del revés y 6 vs en punto de arroz.

Cambiar a color A y continuar en

P-J hasta que la labor mida 16.5 [17.5:17.5:19.5:20.5:21.5]cm, terminando con una vuelta LD.

Tejer del revés hasta el final, disminuyendo espaciadamente 2ps a lo largo de la vuelta. 45 [49:51:53:55:57] ps.

Cambiar a agujas de 3mm y tejer 7 vs en elástico 1x1.

Cerrar los ps como se presenten.

TIRAS DE LAS PIERNAS (X 2)

Unir las costuras laterales. Con el LD delante, agujas de 3mm y color A, recoger 47 [47:49:49:53:55] ps alrededor de la abertura de una de las piernas.

Tejer 5 vs de elástico 1x1 y cerrar los ps como se presenten.

TIRANTES (X 2)

Con agujas de 3mm y color A, montar 7 ps y tejer en punto de arroz hasta que el tirante mida 33 [34:34:34: 35:36] cm, terminando con una vuelta LR.

Vuelta 1. (Vuelta de ojal). 1d, 1r, 1d, cerrar 1p, 1r, 1d.

Vuelta 2. 1d, 1r, 1d, montar 1p, 1d, 1r, 1d.

Tejer 2 vueltas más en punto de arroz y cerrar los ps como se presenten.

ACABADO

Unir las costuras de las tiras e interior de las piernas. Unir los tirantes a la espalda, por el interior de la cintura, aproximadamente a 2cm del borde y coser los botones en la parte delantera de la tira de la cintura de forma que se correspondan con los ojales.

Estirar la prenda a la medida final, cubrir con un paño húmedo y dejar así hasta que se seque.

GORRO

Con el color A y agujas de 3mm, montar 85 [89:91:93:97:99] ps y tejer 5vs en elástico 1x1.

Vuelta 6. 3 [4:5:6:2:3]r, 2pjr, (5 [4:4:4:4:4]r, 2pjr), rep 11 [13:13:13:15:15] veces, 3 [5:6:7:3:4] r. 73 [75:77:79:81:83] ps.

Cambiar a agujas de 4mm y tejer 2vs en P-J, 4vs en punto de arroz y 3vs en P-J.

Cambiar a color B y tejer 1v del revés y 6vs en punto de arroz.

Cambiar a color A y tejer 4vs en P-J, 2vs en punto de arroz y 3vs en P-J.

Cambiar a color C y tejer 1v del revés y 4vs en punto de arroz.

Cambiar a color A y tejer 0 [0:0:0:2:2]

vueltas en P-J.

Siguiente vuelta. Continuar con el color A y tejer del derecho hasta el final, disminuyendo 0 [2:0:0:2:0] ps y aumentando 0 [0:2:0:0:2] ps espaciadamente a lo largo de la vuelta (sólo en las tallas indicadas). 73 [73:79:79:79:85] ps.

Tejer 1 vuelta del revés.

FORMA DE LA CORONILLA

Siguiente vuelta. 1d, *2pjd, 4d, rep desde * hasta el final. 61 [61:66:66:66:71] ps.

Tejer la siguiente vuelta del revés y luego 2 [2:2:2:4:4] vs más sin disminuciones.

Siguiente vuelta. 1d, *2pjd, 3d, rep desde * hasta el final. 49 [49:53:53:53:57] ps.

Tejer la siguiente vuelta del revés y luego 0 [0:2:2:2:2] vs más sin disminuciones.

Siguiente vuelta. 1d, *2pjd, 2d, rep desde * hasta el final. 37 [37:40:40:40:43] ps.

Siguiente vuelta. Todos los ps del revés.

Siguiente vuelta. 1d, *2pjd, 1d, rep desde * hasta el final. 25 [25:27:27:27:29] ps.
Siguiente vuelta. Rep 2pjr hasta que quede 1p, 1r.
Cortar el hilo e introducirlo por los 13 [13:14:14:14:15] ps restantes. Tirar y asegurar.

ACABADO

Unir la costura. Cubrir con un paño húmedo y dejar así hasta que se seque.

ZAPATOS (x 2)

SUELA

Con agujas de 4mm montar 29 [33:37] ps.

Vuelta 1, 3, 5 y 7. Tejer todos los ps del derecho.

Vuelta 2. 1d, *aum en el sig p, 11 [13:15] d, aum en el sig p, 1d, rep desde * hasta el final. 33 [37:41] ps.

Vuelta 4. 1d, * aum en el sig p, 13 [15:17] d, aum en el sig p, 1d, rep desde * hasta el final. 37 [41:45] ps.

Vuelta 6. 1d, * aum en el sig p, 15 [17:19] r, aum en el sig p, 1d, rep desde * hasta el final. 41 [45:49] ps.

Vuelta 8. Tejer todos los ps del revés.

Tejer 4 vs en punto de arroyo y 2vs en P-J.

EMPEINE

Vuelta 15. 23 [26:29]d, 2pjr, girar.

Vuelta 16. Desl1d, 5 [7:9]r, 2pjdRet, girar.

Vuelta 17. Desl1r, 5 [7:9]d, 2pjr, girar.

Rep las vs 16 y 17, 2 veces más.

Vuelta 22. Desl1d, 5 [7:9]d, 2pjdRet, girar. 33 [37:41] ps.

Vuelta 23. Desl1r, tejer del d hasta el final.

Tejer dos vs más del derecho y cerrar todos los ps.

TIRA DEL ZAPATO IZQUIERDO

Unir costura de pie y talon. Con el LD delante y agujas de 3mm, comenzando por el interior del pie, recoger 8 [9:10] ps hasta el centro del talón y 8 [9:10] ps del centro del talón hacia el exterior. 16 [18:20] ps. **
Montar 3ps y girar. 19 [21:23] ps.

Vuelta 1. Tejer todos los ps del derecho hasta el final, montar 12 [14:16] ps, girar. 31 [35:39] ps.

Vuelta 2. Todos los ps del derecho.

Vuelta 3. Tejer del d hasta que queden 4ps, 2pjd, h, 2d.

Tejer 1v del derecho y cerrar todos los ps.

TIRA DEL ZAPATO DERECHO

Tejer como la tira del zapato izquierdo hasta **.

Montar 12 [14:16] ps, girar. 28 [32:36] ps.

Vuelta 1. Tejer todos los ps del derecho hasta el final, montar 3ps y girar. 31 [35:39] ps.

Vuelta 2. Tejer todos los ps del derecho.

Vuelta 3. 2d, h, 2pjd, tejer del d hasta el final.

Tejer 1v del derecho y cerrar todos los ps.

ACABADO

Coser los botones.

IT

PUNTI UTILIZZATI

Grana di riso

F 1 e succ: * 1 dir, 1 rov, rip da * fino a -1 m, 1 dir.

Coste 1/1

F 1: * 1 dir, 1 rov, rip da * fino a -1 m, 1 dir.

F 2: 1 rov, *1 dir, 1 rov, rip da * fino alla fine del f.

Rip questi 2 ferri.

Maglia rasata

F 1: lav tutte le m a dir.

F 2: lav tutte le m a rov

Rip questi 2 ferri.

ABBREVIAZIONI

0 - non lavorare maglie, volte o ferri

A - col A

B - col B

C - col C

D - col D

acc - accavallare la m passata su quella o quelle lavorate

aum - aumenti / aumentare

dim - diminuzioni / diminuire

dir - diritto

DL - davanti del lavoro

gett - gettato

ins - insieme

lav - lavorare

m - maglia/e

pass1d - passare 1 m a dir senza lav

pass1rov - passare 1 m a rov senza lav

rip - ripetere

RL - retro del lavoro

rov - rovescio

succ - successiva/e

v - volte

2insdir - lavorare 2 m ins a dir

2insrov - lavorare 2 m ins a rov

2insdir-rit - lavorare 2 m ins a dir ritorto

(prendendo le m nell'asola posteriore)

Aumentare 1 m a entrambi gli estremi (per pagliaccetto)

F succ (DL): 1 aum nella m succ, lav in continuità con il motivo fino a -2 m, 1 aum nella m succ, 1 dir.

ESECUZIONE

PAGLIACCETTO (X 2)

Seconda gamba (sinistra per il Dietro e destra per il Davanti)

Avviare 2 m con il f n° 4 mm e il col A

F 1: Lav tutte le m a dir.

F 2: 1 aum a rov nella 1a m, 1 rov. 3 m.

F 3: 1 aum in ognuna delle 2 m, 1 dir (apertura gamba). 5 m.

F 4: 3 rov, 1 aum a rov nella m succ, 1 rov (interno gamba). 6 m.

F 5: 1 aum nella 1a m, a dir fino a -2 m, 1 aum nella succ m, 1 dir. 8 m.

F 6: A rov fino a -2 [2:2:0:0:0] m, rip (1 aum a rov nella m succ, 1 rov) per 1 [1:1:0:0:0] v. 9 [9:9:8:8:8] m.

Solo per le taglie 9-12, 12-18 e 18 - 24 mesi: rip il 5° f e lav 1 f a rov. 10 m.

Per tutte le taglie (*)

Spostare le 9 [9:9:10:10:10] m rimaste su una spilla raccogli maglie.

Prima gamba (destra per il Dietro e sinistra per il Davanti)

Seguire le istruzioni della seconda gamba fino a (*), invertendo gli aum.

Unione delle Gambe

Lav le 9 [9:9:10:10:10] m della prima gamba in questo modo: 1 aum nella 1a m,

8 [8:8:9:9:9] dir, avviare 13 [15:17:17:19:21]

m e lav le 9 [9:9:10:10:10] m lasciate sulla spilla raccogli maglie per la seconda gamba in questo modo: 7 [7:7:8:8:8] dir, 1 aum nella succ m, 1 dir. 33 [35:37:39:41:43] m.

F succ: Lav tutte le m a rov.

Proseguire lavorando gli aumenti agli estremi del f come indicato nella sezione "Punti utilizzati e Abbreviazioni".

Lav 2 ferri a maglia rasata aum 1 m

a entrambi gli estremi del 1° f. 35

[37:39:41:43:45] m.

Lav 2 ferri a grana di riso aum 1 m a entrambi gli estremi del 1° f. 37 [39:41:43:45:47] m

Lav 3 ferri a maglia rasata, aum 1 m a

entrambi gli estremi del 1° f e poi dei succ 0

[2:2:2:0:0] f. 39 [43:45:47:49:49] m.

Passare al colore B, lav 1 f a rov e proseguire in questo modo:

F succ: rip (1 aum nella 1a m) per 1 [1:0:1:

0:1] v, * 1 dir, 1 rov, rip da * fino a -2

[2:0:2:0:2] m, rip (1 aum nella succ m, 1 dir)

per 1 [1:0:1:0:1] v. 41 [45:45:49:49:51] m.

Lav 5 ferri a grana di riso, aum 1 m a

entrambi gli estremi del 4° [4°:2°:4°:2°:4°] f, lav

gli aum a grana di riso. 43 [47:47:51:51:53] m.

Passare al colore A e procedere in questo

modo:

Lav 2 f a maglia rasata, aum 1 m a

entrambi gli estremi del 0 [0:1°:0:1°:0] f. 43

[47:49:51:53:53] m.

Lav 4 f a grana di riso, aum 1 m a entrambi

gli estremi del 1° [1°:3°:1°:3°:1°] f, lav gli aum

a grana di riso. 45 [49:51:53:55:55] m.

Lav 3 f a maglia rasata, aum 1 m a entrambi

gli estremi del 1° [1°:3°:1°:3°:1°] f. 47

[51:53:55:57:57] m.

Passare al col C, lav 1 f a rov e proseguire in questo modo:

Lav 4 f a grana di riso, aum 1 m a

entrambi gli estremi del 0 [0:0:0:0:1°] f. 47

[51:53:55:57:59] m.

Passare al col A e lav: 4 f a maglia rasata, 2 f a

grana di riso, 3 f a maglia rasata.

Passare al col D e lav: 1 f a rov, 6 f a grana di

riso.

Passare al col A e continuare a maglia rasata

fino a 16,5 [17,5:17,5:19,5:20,5:21,5] cm di

altezza totale, misurati dalle 2 m di avvio della

gamba, terminare con un f sul DL.

Lav 1 f a rov dim 2 m lungo il f. 45

[49:51:53:55:57] m.

Passare ai f n° 3 mm e lav 7 f a coste 1/1,

intrecciare tutte le m a coste.

BORDI DELLE GAMBE (x 2)

Cucire i fianchi delle gambe. Per ogni gamba, guardando il DL, con i f n° 3 mm e il col A, raccogliere e lav a dir 47 [47:49:49:53:55] m in modo uniforme lungo tutto il margine della gamba sia sul dietro sia sul davanti. Iniziando con il 2° f delle coste 1/1, lav 5 f e intrecciare tutte le m a coste.

BRETELLE (x2)

Avviare 7 m con i f n° 3 mm e il col A, lav a grana di riso fino a 33 [34:34:34: 35:36] cm, terminare con un f sul RL.

F 1: (f delle asole). 1 dir, 1 rov, 1 dir, intrecciare 1 m, 1 rov, 1 dir.

F 2: 1 dir, 1 rov, 1 dir, avviare 1 m, 1 dir, 1 rov, 1 dir.

Lav ancora 2 ferri a grana di riso e intrecciare tutte le m in continuità con il motivo.

CONFEZIONE

Cucire i ferri di avvio (del davanti e del dietro), l'interno e i bordi delle gambe. Cucire le bretelle in corrispondenza della fascia interna del dietro, a circa 2 cm dai bordi laterali, cucire i bottoni sulla fascia del davanti in corrispondenza delle asole delle bretelle. Per ottenere un capo della misura indicata, è necessario mettere in forma il lavoro finito su una superficie piana: coprire il capo con un panno umido finché non sarà asciutto.

CAPPELLINO

Avviare 85 [89:91:93:97:99] m con i f n° 3 mm e il col A, lav 5 f a coste1/1.

F 6: 3 [4:5:6:2:3] rov, 2insrov, rip (5

[4:4:4:4] rov, 2insrov) per 11 [13:13:13:15:15] v, 3 [5:6:7:3:4] rov.

73 [75:77:79:81:83] m. Passare ai ferri n° 4 mm e lav: 2 f a maglia rasata, 4 f a grana di riso, 3 f a maglia rasata. Usando il colore in parentesi, proseguire lavorando i f indicati:

(B): 1 f a rov, 6 f a grana di riso.

(A): 4 f a maglia rasata, 2 f a grana di riso, 3 f a maglia rasata.

(C): 1 f a rov, 4 f a grana di riso.

(A): 0 [0:0:0:2:2] ferri a maglia rasata.

Lavorare 1 f a dir distribuendo lungo il f solo per le taglie 3-6 mesi e 12-18 mesi:

0 [2:0:0:2:0] dim

e solo per le taglie 6-9 e 18-24 mesi: 0

[0:2:0:0:2] aum. 73 [73:79:79:79:85] m.

Lav 1 f a rov.

CORONA

F succ: 1 dir, *2insdir, 4 dir, rip da * fino alla fine del f. 61 [61:66:66:66:71] m.

Iniziando con 1 f a rov lav 3 [3:3:3:5:5] f a maglia rasata senza dim.

F succ: 1 dir, *2insdir, 3 dir, rip da * fino alla fine del f. 49 [49:53:53:53:57] m.

Iniziando con 1 f a rov lav 1 [1:3:3:3:3] f a maglia rasata senza dim.

F 1: 1 dir, *2insdir, 2 dir, rip da * fino alla fine del f. 37 [37:40:40:40:43] m.

F 2: Lav tutte le m a rov.

F 3: 1 dir, *2insdir, 1 dir, rip da * fino alla fine del f. 25 [25:27:27:27:29] m.

F 4: rip 2insrov fino all'ultima m, 1 rov.

Tagliare il filo lasciandone una lunghezza sufficiente per infilarlo nella cruna di un ago

e passarlo attraverso le 13 [13:14:14:14:15] m rimaste sul f, tirare per chiudere il cappellino e fermare il filo.

CONFEZIONE

Cucire al centro del dietro. Coprire il capo con un panno umido finché non sarà asciutto.

SCARPINE (x2)

SUOLE

Avviare 29 [33:37] m con i f n° 4 mm.

F 1 e tutti i f dispari: Lav tutte le m a dir.

F 2: 1 dir, *1 aum nella m succ, 11 [13:15] dir, 1 aum nella m succ, 1 dir, rip da * fino alla fine del f. 33 [37:41] m.

F 4: 1 dir, *1 aum nella m succ, 13 [15:17] dir, 1 aum nella m succ, 1 dir, rip da * fino alla fine del f. 37 [41:45] m.

F 6: 1 dir, *1 aum nella m succ, 15 [17:19] dir, 1 aum nella m succ, 1 dir, rip da * fino alla fine del f. 41 [45:49] m.

Lav 2 f a maglia rasata, 4 f a grana di riso, 2 f a maglia rasata.

TOMAIA

F 15: 23 [26:29] dir, 2insrov, girare.

F 16: pass1d, 5 [7:9] rov, 2insdir-rit, girare.

F 17: pass1rov, 5 [7:9] dir, 2insrov, girare.

Rip F 16 e F 17 ancora per 2 v.

F 22: pass1d, 5 [7:9] dir, 2insdir-rit, girare. 33 [37:41] m.

F 33: pass1rov, a dir fino alla fine del f.

Lav 2 f a dir e intrecciare tutte le m a dir.

CINTURINO SCARPINA SINISTRA

Cucire piede e tallone. Guardando il DL, con i f n° 3 mm, partendo dal bordo superiore del tallone, riprendere in modo uniforme e lav a dir 8 [9:10] m fino alla cucitura centrale del tallone e 8 [9:10] m dalla cucitura centrale del tallone verso l'esterno. 16 [18:20] m. **

Avviare 3 m, girare. 19 [21:23] m.

F 1: a dir fino alla fine del f, avviare 12 [14:16] m, girare. 31 [35:39] m.

F 2: Lav tutte le m a dir.

F 3: a dir fino a - 4 m, 2insdir, gett, 2 dir.

Lav 1 f a dir e intrecciare tutte le m a dir.

CINTURINO SCARPINA DESTRA

Seguire le istruzioni per la scarpina sinistra fino a **.

Avviare 12 [14:16] m, girare. 28 [32:36] m.

F 1: lav a dir, avviare 3 m, girare. 31 [35:39] m.

F 2: Lav tutte le m a dir.

F 3: 2 dir, gett, 2insdir, a dir fino alla fine del f.

Lav 1 f a dir e intrecciare tutte le m a dir.

CONFEZIONE

Cucire i bottoni sulle scarpine in corrispondenza delle asole dei cinturini.

PT

PONTOS UTILIZADOS

Ponto de arroz

Todas as carrs.: * 1 p.meia, 1 p.liga; rep de * até que fique 1 m, 1 p.meia.

Canelado 1x1

Carr. 1: * 1 p.meia, 1 p.liga; rep de * até que fique 1 m, 1 p.meia.

Carr. 2: 1 p.liga, *1 p.meia, 1 p.liga; rep de *

até ao final.

Rep estas 2 carrs..

Ponto jersey

Carr. 1: meia.

Carr. 2: liga.

Rep estas 2 carrs..

ABREVIATURAS

0 – sem pontos, vezes ou carrs.

2pjm – 2 pontos juntos em meia

2pjl – 2 pontos juntos em liga

2 pjm-torc – trabalhar 2 p. juntos em meia torcida (apanhando as m. na laçada seguinte)

aum – aumentar/aumento

dim. – diminuir/diminuição

cm – centímetros

A – cor A

B – cor B

C – cor C

D – cor D

p.meia – ponto de meia

p.liga – ponto de liga

pass1meia – passar 1p em meia sem trabalhar

pass1liga – passar 1p em liga sem trabalhar

LD – lado do direito

LA – lado do avesso

m – malha(s)

seg – seguinte

trab. – trabalhar

rep – repetir

carr(s) – carreira(s)

Aum 1 m de cada lado para a abertura das pernas

Carr. seg (LD): 1 aum. na m seg, continuar a trabalhar o padrão até que fiquem 2 m, 1 aum na m seg, 1 p.meia.

REALIZAÇÃO

MACACÃO CURTO (x2)

Segunda perna (*esquerda para a parte detrás e direita para a frente*)

Montar 2 m com as agulhas n° 4 mm e a cor A

Carr. 1: trabalhar todas as m em meia.

Carr. 2: 1 aum em liga na 1ª m, 1 p.liga. 3 m.

Carr. 3: 1 aum em cada uma das 2 m, 1 p.meia (abertura perna). 5 m.

Carr. 4: 3 p.liga, 1 aum em liga na m seg, 1 p.liga (parte interna perna). 6 m.

Carr. 5: 1 aum na 1ª m, em meia até - 2 m, 1 aum na m seg, 1 p.meia. 8 m.

Carr. 6: em liga até - 2 [2:2:0:0:0] m, rep

(1 aum em liga na m seg, 1 p.liga) por 1

[1:1:0:0:0] vez. 9 [9:9:8:8:8] m.

Apenas para os tamanhos 9-12, 12-18 e

18-24 meses: rep a 5ª carr. e trab. 1 carr. em liga. 10 m.

Para todos os tamanhos (*)

Colocar as 9 [9:9:10:10:10] m restantes num alfinete para malhas.

Primeira perna (*direita para a parte detrás e esquerda para a frente*)

Seguir as explicações da segunda perna até (*), invertendo os aum.

União das Pernas

Trab. as 9 [9:9:10:10] m da primeira perna desta maneira: 1 aum na 1a m, 8 [8:8:9:9] p.meia, montar 13 [15:17:17:19:21] m e trab. as 9 [9:9:10:10] m deixadas no alfinete para malhas para a segunda perna desta maneira: 7 [7:7:8:8] p.meia, 1 aum na m seg, 1 p.meia. 33 [35:37:39:41:43] m.
Carr. seg: trab. todas as m em liga.

Continuar a fazer os aum. nas extremidades da carr. como indicado na secção “Pontos utilizados e Abreviaturas”.

Trab. 2 carrs. em p.jersey, aum 1 m em ambos os lados da 1ª carr. 35 [37:39:41:43:45] m.

Trab. 2 carrs. em ponto de arroz, aum 1 m em ambos os lados da 1ª carr. 37 [39:41:43:45:47] m

Trab. 3 carrs. em p.jersey, aum 1 m em ambos os lados da 1ª carr. e depois nas 0 [2:2:2:2:0] carrs. seg. 39 [43:45:47:49:49] m.

Mudar para a cor B, trab 1 carr. em liga e continuar desta maneira:

Carr. seg: rep (1 aum na 1ª m) por 1 [1:0:1:0:1] vez, * 1 p.meia, 1 p.liga, rep de * até - 2 [2:0:2:0:2] m, rep (1 aum na m seg, 1 p.meia) por 1 [1:0:1:0:1] vez. 41 [45:45:49:49:51] m.

Trab. 5 carrs. em ponto de arroz, aum 1 m em ambos os lados da 4ª [4ª:2ª:4ª:2ª:4ª] carr., trab. os aum em ponto de arroz. 43 [47:47:51:51:53] m.

Mudar para a cor A e trab. da seguinte maneira:

Trab. 2 carrs. em p.jersey, aum 1 m em ambos os lados da 0 [0:1ª:0:1ª:0] carr. 43 [47:49:51:53:53] m.

Trab 4 carrs. em ponto de arroz, aum 1 m em ambos os lados da 1ª [1ª:3ª:1ª:3ª:1ª] carr., trab os aum em ponto de arroz. 45 [49:51:53:55:55] m.

Trab. 3 carrs. em p.jersey, aum 1 m em ambos os lados da 1ª [1ª:3ª:1ª:3ª:1ª] carr. 47 [51:53:55:57:57] m.

Mudar para a cor C, trab. 1 carr. em liga e continuar desta maneira:

Trab 4 carrs. em ponto de arroz, aum 1 m em ambos os lados da 0 [0:0:0:0:1ª] carr. 47 [51:53:55:57:59] m.

Mudar para a cor A e trab: 4 carr. em p.jersey, 2 carrs. em ponto de arroz, 3 carrs. em p.jersey.

Mudar para a cor D e trab: 1 carr. em liga, 6 carrs. em ponto de arroz.

Mudar para a cor A e continuar em p.jersey até obter 16,5 [17,5:17,5:19,5:20,5:21,5] cm de altura total, medidos a partir das 2 m de montagem da perna, terminar com uma carr. no LD.

Trab. 1 carr. em liga, dim 2 m ao longo da carr. 45 [49:51:53:55:57] m.

Mudar para as agulhas n° 3 mm e trab. 7 carr. em canelado 1/1, rematar todas as m. em canelado.

REMATES DAS PERNAS (x 2)

Coser os lados das pernas. Para cada perna, olhando o LD, com as agulhas n° 3 mm e a cor A, recuperar e trab. em meia 47 [47:49:49:53:55] m de modo uniforme ao longo de todo o remate da perna seja da parte detrás seja da parte da frente. Iniciando com a 2ª carr. do canelado 1/1, trab. 5 carrs. e rematar todas as m em canelado.

ALÇAS (x 2)

Montar 7 m com as agulhas n° 3 mm e a cor A, trab. em ponto de arroz até obter 33 [34:34:34:35:36] cm, terminar com uma carr. no LA.

Carr. 1: (carr. das casas de botão). 1 p.meia, 1 p.liga, 1 p.meia, rematar 1 m, 1 p.liga, 1 p.meia.

Carr. 2: 1 p.meia, 1 p.liga, 1 p.meia, montar 1 m, 1 p.meia, 1 p.liga, 1 p.meia.

Trab. ainda 2 carrs. em ponto de arroz e rematar todas as m seguindo o desenho.

ACABAMENTOS

Coser as carrs. de montagem (da frente e detrás), a parte interna e os remates das pernas. Coser as alças a corresponder com a faixa interna da parte detrás, a cerca de 2 cm dos remates laterais, coser os botões na faixa da frente a corresponder com as casas de botão das alças. Para obter uma peça da medida indicada, é necessário dar forma ao trabalho já terminado colocando-o sobre uma superfície plana: tapar a peça com um pano humedecido e deixar secar.

GORRO

Montar 85 [89:91:93:97:99] m com as agulhas n° 3 mm e a cor A, trab. 5 carrs. em canelado 1/1.

Carr. 6: 3 [4:5:6:2:3] em liga, 2 pjl, rep (5 [4:4:4:4:4] em liga, 2 pjl) por 11 [13:13:13:15:15] vezes, 3 [5:6:7:3:4] em liga. 73 [75:77:79:81:83] m.

Mudar para as agulhas n° 4 mm e trab.: 2 carrs. em p.jersey, 4 carrs. em ponto de arroz, 3 carrs. em p.jersey.

Usando a cor entre parentêsis, continuar trabalhando as carrs. indicadas:

(B): 1 carr. em liga, 6 carrs. em ponto de arroz.

(A): 4 carrs. em p.jersey, 2 carrs. em ponto de arroz, 3 carrs. em p.jersey.

(C): 1 carr. em liga, 4 carrs. em ponto de arroz.

(A): 0 [0:0:0:2:2] carrs. em p.jersey.

Trab. 1 carr. em meia, distribuindo ao longo da carr. apenas para os tamanhos 3-6 meses e 12-18 meses: 0 [2:0:0:2:0] dim e apenas para os tamanhos 6-9 e 18-24 meses: 0 [0:2:0:0:2] aum. 73 [73:79:79:79:85] m.

Trab 1 carr. em liga.

COPA

Carr. seg: 1 p.meia, *2 pjm, 4 p.meia, rep de * até ao final da carr. 61 [61:66:66:66:71] m.

Começando com 1 carr. em liga, trab. 3 [3:3:3:5:5] carrs. em p.jersey sem fazer dim.

Carr. seg: 1 p.meia, *2 pjm, 3 p.meia, rep de * até ao fim da carr. 49 [49:53:53:53:57] m.

Começando com 1 carr. em liga, trab. 1 [1:3:3:3:3] carr. em p.jersey sem fazer dim.

Carr. 1: 1 p.meia, *2 pjm, 2 p.meia, rep de * até ao final da carr. 37 [37:40:40:40:43] m.

Carr. 2: trab. todas as m em liga.

Carr. 3: 1 p.meia, *2 pjm, 1 p.meia, rep de * até ao fim da carr. 25 [25:27:27:27:29] m.

Carr. 4: rep 2 pjl até à última m, 1 p.liga.

Cortar o fio deixando um comprimento suficiente para inseri-lo numa agulha e passá-lo através das 13 [13:14:14:14:15] m que ficaram na agulha, puxar para fechar o gorro e fixar o fio.

ACABAMENTOS

Coser ao centro da parte detrás. Tapar a peça com um pano humedecido e deixar secar.

SAPATOS (x 2)

SOLAS

Montar 29 [33:37] m com as agulhas n° 4 mm.

Carr. 1 e todas as carrs. ímpares: trab. todas as m em meia.

Carr. 2: 1 p.meia, *1 aum na m seg, 11 [13:15] p.meia, 1 aum na m seg, 1 p.meia, rep de * até ao fim da carr. 33 [37:41] m.

Carr. 4: 1 p.meia, *1 aum na m seg, 13 [15:17] p.meia, 1 aum na m seg, 1 p.meia, rep de * até ao fim da carr. 37 [41:45] m.

Carr. 6: 1 p.meia, *1 aum na m seg, 15 [17:19] em meia, 1 aum na m seg, 1 p.meia, rep de * até ao fim da carr. 41 [45:49] m.

Trab. 2 carrs. em p.jersey, 4 carrs. em ponto de arroz, 2 carrs. em p.jersey.

PEITO DO PÉ

Carr. 15: 23 [26:29] em meia, 2 pjl, virar.

Carr. 16: pass1meia, 5 [7:9] em liga, 2 pjm-torc, virar.

Carr. 17: pass1liga, 5 [7:9] em meia, 2 pjl, virar. Rep a carr. 16 e carr. 17 por mais 2 vezes.

Carr. 22: pass1meia, 5 [7:9] em meia, 2 pjm-torc, virar. 33 [37:41] m.

Carr. 33: pass1liga, em meia até ao final da carr. Trab. 2 carrs. em meia e rematar todas as m em meia.

TIRA SAPATO ESQUERDO

Coser pé e calcanhar. Olhando o LD, com as agulhas n° 3 mm, partindo do remate superior do calcanhar, recuperar de modo uniforme e trab. em meia 8 [9:10] m até à costura central do calcanhar e 8 [9:10] m da costura central para a parte de fora. 16 [18:20] m. **

Montar 3 m, virar. 19 [21:23] m.

Carr. 1: em meia até ao final da carr., montar 12 [14:16] m, virar. 31 [35:39] m.

Carr. 2: trab. todas as m em meia.

Carr. 3: em meia até - 4 m, 2 pjm, laçada, 2 p.meia.

Trab. 1 carr. em meia e rematar todas as m em meia.

TIRA SAPATO DIREITO

Seguir as explicações para o sapato esquerdo até **.

Montar 12 [14:16] m, virar. 28 [32:36] m.

Carr. 1: trab. em meia, montar 3 m, virar. 31 [35:39] m.

Carr. 2: trab. todas as m em meia.

Carr. 3: 2 p.meia, laçada, 2 pjm, em meia até ao fim da carr.

Trab. 1 carr. em meia e rematar todas as m em meia.

ACABAMENTOS

Coser os botões nos sapatos a corresponder com as casas de botão das tiras.